

## Tekniska specifikationer för G27 light

### Chassie

Fritt, dock endast stål- och wire-chassin. Ihåliga eller komposit-bakaxlar är ej tillåtet.

### Karosser

Fritt. Karossen skall vara målad med ogenomsynlig färg förutom vindrutor som måste vara omålade. Karossen skall vara försedd med förarinsats.

### Motor

Setup: Fritt, men endast singelmagneter.

Ankare: Skall vara märkt "27" och massproducerat. Skall vara lindat med minst 38 varv AWG 27 tråd. Max trådtjocklek (exkl. isolering) 0,358 mm. Fyrkantig tråd (flatwire) är inte tillåten. Ankarstacken skall vara minst 11,17 mm. Delad stack är inte tillåtet.

### Bilens mått

Bredd: max. 83 mm  
Längd: max. 200 mm  
Framhjul: min, 12,7 mm dia.  
Frigång: min. 0,8 mm vid start  
Karossmått:

- Total maxhöjd är 63,5 mm. Måtten fastställs med bilen på testplatta.
- Vingar: Maxhöjd 63,5 mm i höjd med bakhjulets centrumlinje. Härifrån sluttar den neråt till en maxhöjd av 50,8 mm vid en punkt 95,3 mm framför bakhjulets centrumlinje. Samma sluttning skall fortsätta ända fram. Framkanten skall vara tejpad och hörnen avrundade, så att ingen kan komma till skada. Vingarna skall vara genomskinliga.
- Frontspoiler: Max längd är 12,7 mm. Hörnen skall vara rundade.
- Bakspoiler: Skall vara genomskinlig, men dekaler är tillåtna.

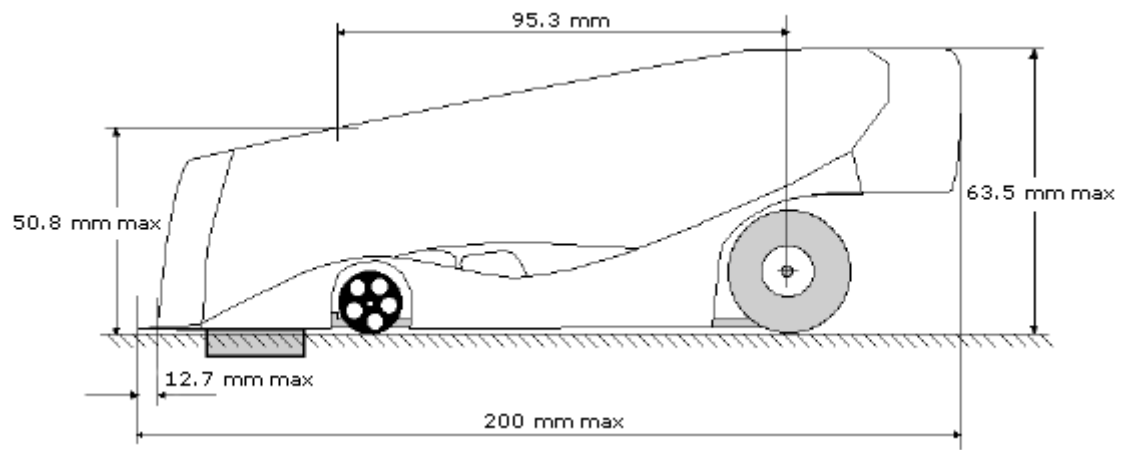

1.